

RFGate 2.1.W2.S

Zender voor draadloos signaaltransmissie-systeem voor geïntegreerde deuren

Sändare för trådlöst signalöverföringssystem för taksjūtportar

Sender til trådløst signaloverførselssystem til ledhejseporte

Lähetin käytävien langattomaan signaalin siirtojärjestelmään

NL Verkorte handleiding

SV Snabbguide

DA Hurtigguide

FI Pikaopas

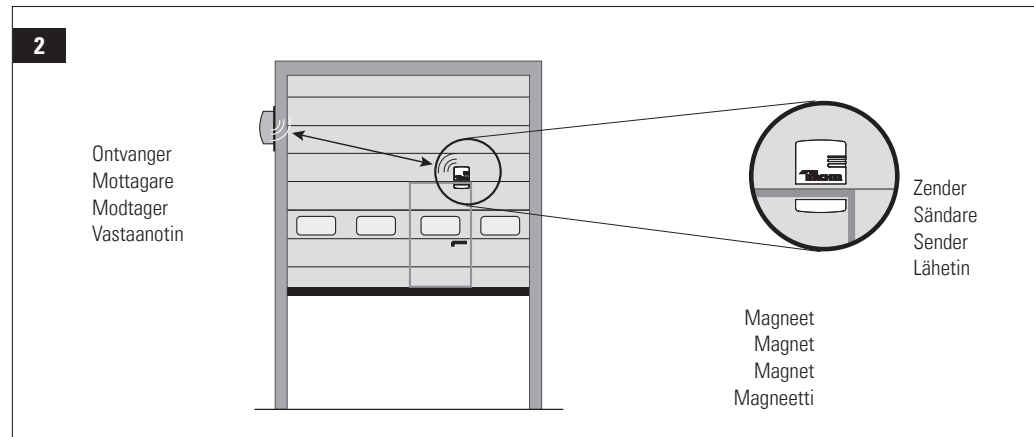
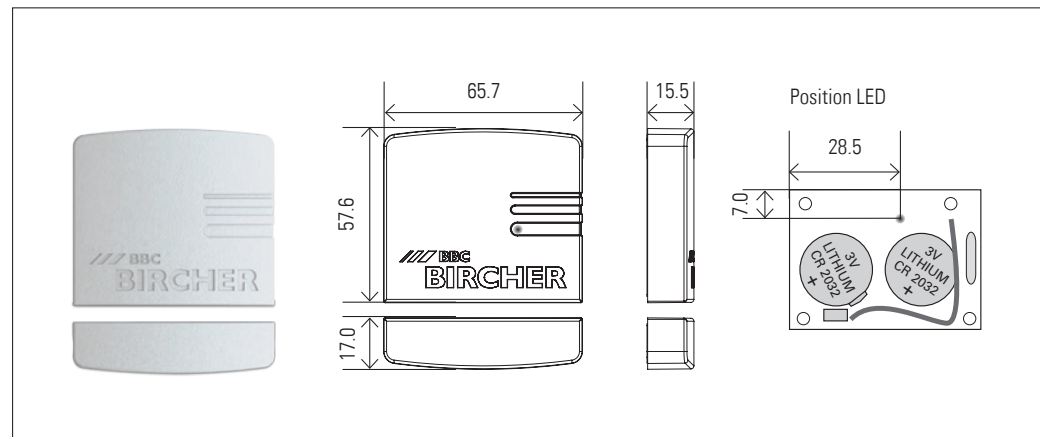

1 Veiligheidsinstructies

! **Waarschuwing:** Voordat werkzaamheden aan de installatie worden uitgevoerd, moet de bedrijfsspanning uitgeschakeld worden. Montage en inbedrijfstelling alleen door daarvoor opgeleid vakbekwaam personeel. Ingrepen en reparaties aan het apparaat mogen alleen door medewerkers van Bircher Reglomat worden verricht. Het analyse-apparaat mag uitsluitend bij automatische poorten worden gebruikt om het risico op op kneuzingen en snijwonden te vermijden (gebruik voor het beoogde, toegelaten gebruiksdoel). De nationale en internationale voorschriften voor de veiligheid van poorten moeten in acht genomen worden. De veiligheidsfunctie van de applicatie moet altijd in haar geheel worden beschouwd en mag nooit op de individuele installatiedelen gericht zijn. Een risico-analyse vooraf is dwingend voorgeschreven. De correcte installatie van de poortinstallatie valt onder de verantwoordelijkheid van de installateur.

i **Wij adviseren om jaarlijks de batterijen te vervangen.**

2 Typische toepassingen

2.1 Industriële poort met geïntegreerde deur

Zender ter bewaking van de deur. Bij open deur wordt de STOP-functie van de bsturing geactiveerd.

1 Säkerhetsanvisningar

! **Varning:** Innan arbeten på systemet påbörjas måste driftspänningen stängas av. Montering och idriftsättning får endast göras av utbildad personal. Reparationer och ingrepp på enheten får endast ske genom företrädare för Bircher Reglomat. Utvärderingsenheten får endast användas för att skydda mot kläm- och krossrisk vid automatiska portar (ändamålsenlig användning). Nationella och internationella föreskrifter om portsäkerhet måste beaktas. Säkerhetsfunktionen för tillämpningen måste betraktas med hänsyn till hela systemet och inte enbart för enskilda komponenter. Montering måste föregås av en riskbedömning. Korrekt montering av portsystemet är montörens ansvar.

i **Det rekommenderas att byta batteri en gång årligen.**

2 Typiska användningar

2.1 Industriport med taksjūtport

Sändare för övervakning av gångdörr. När dörren är öppen aktiveras styrningens STOP-funktion.

1 Sikkerhedshenvisninger

! **Advarsel:** Inden der udføres arbejde på anlægget, skal driftsspændingen slukkes. Montering og ibrugtagning må kun udføres af autoriseret og instrueret personale. Indgreb og reparationer på apparatet må kun foretages af Bircher Reglomat medarbejdere. Udlæsningsenheden må kun anvendes til sikring mod farer ved klemme- og skæresteder og ved automatiske porte (bestemmelsesmæssig brug). De nationale og internationale forskrifter vedrørende portsikkerheden skal overholdes. Applikationens sikkerhedsfunktion skal altid ses som en helhed og aldrig kun i forhold til anlæggets enkelte dele. En forudgående risikovurdering er tvingende nødvendig. Den korrekte installation af portanlægget ligger inden for installatørens ansvarsområde.

i **Det anbefales at foretage et årligt batteriskift.**

2 Typisk anvendelse

2.1 Industriport med slipdør

Sender til overvågning af gangdør. Ved åben dør aktiveres styringens STOP-funktion.

1 Turvaohjetet

! **Varoitus:** Käyttöjännite on kytkettävä pois, ennen kuin laitteella suoritetaan töitä. Vain koulutettu ammattihenkilöstö saa suorittaa asennuksen ja käyttöönoton. Vain Bircher Reglomatin työntekijät saavat suorittaa töitä ja korjauksia laitteella. Kytkentäyksikköä saa käyttää vain vaarojen estämiseen kohdissa, joissa on puristumis- ja viiltovaara sekä automaattisilla ovilla ja porteilla (määräysten mukainen käyttö). Ovien ja porttien turvallisuudesta annettuja kansallisia ja kansainvälisiä määräyksiä on noudatettava. Sovelluksen turvatoimintoja on aina tarkasteltava kokonaisuutena eikä koskaan vain suhteessa yhteen laitteiston osaan. Etukäteen tehtävä riskien arviointi vaaditaan ehdottomasti. Ovilaitteiston oikea asennus on asentajan vastuulla.

i **Suosittelemme vaihtamaan paristot vuosittain.**

2 Tyypillinen käyttö

2.1 Teollisuusovi käytävällä

Lähetin käytävien valvontaa varten. Kun ovi on auki, ohjauksen SEIS-toiminto aktivoidaan.

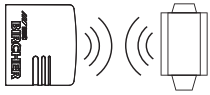
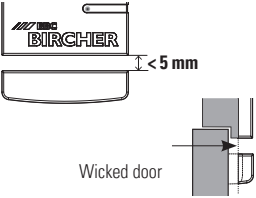
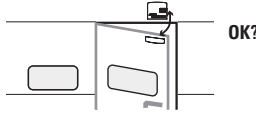
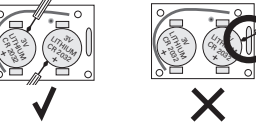
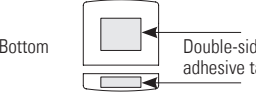
3 Inbedrijfstelling	Idrifttagande	Ibrugtagning	Käyttöönotto
 <p>Programmering Zie daarvoor de handleidingen bij Ontvanger Programmering</p> <p>i De afstand tussen zender en ontvanger en andere zenders moet minimaal 1 meter bedragen.</p>	<p>Programmering Se manualerna vid mottagare Programmering</p> <p>i Avståndet mellan sändare och mottagare samt ytterligare sändare sändarna måste vara minst 1 m</p>	<p>Programmering Se manualerne på modtager programmering</p> <p>i Afstanden mellem sender og modtager og yderligere sendere skal være minimum 1 m.</p>	<p>Ohjelmointi Katsota tähän liittyen ohjeet vastaanotin Ohjelmointi</p> <p>i La distancia entre el emisor y el receptor y otros emisores debe ser como mínimo de 1 m.</p>
 <p>Zender en magneet monteren</p> <p>In acht nemen – Afstand magneet/zender < 5 mm bij gesloten deur – Offset gecompenseerd</p>	<p>Montering av sändare och magnet</p> <p>Observera – Avstånd magnet/sändare < 5 mm när porten är stängd – Jämna ut förskjutning</p>	<p>Montering af sender og magnet Bemærk følgende:</p> <p>Bemærk følgende – Afstand magnet / sender < 5 mm ved lukket dør – Udlign forskellen</p>	<p>Lähettimen ja magneetin asentaminen</p> <p>Huomaa – < 5 mm, kun ovet on suljettu Huomaa PCB:n paikka – Siirtymän tasaus</p>
 <p>Systeemtest Openen en sluiten van de geïntegreerde deur</p>	<p>Systemtest Öppna och stäng gangdörr</p>	<p>Systemtest Åbning og lukning af gangdør</p>	<p>Järjestelmätesti Käyntiöven avaaminen ja sulkeminen</p>
 <p>Batterijvervangning Bij gebruik van gereedschappen op andere componenten letten!</p>	<p>Batteribyte Ta hänsyn till andra komponenter vid användning av verktyg!</p>	<p>Udskiftning af batterier På på de andre komponenter ved anvendelse af værktøjer!</p>	<p>Pariston vaihto Jos käytät työkaluja, kiinnitä huomiota muihin rakenneosiin!</p>
 <p>Montage met dubbelzijdig plakband (optioneel) Let op schone, droge, stof- en vetvrije oppervlakken!</p>	<p>Montering med dubbelsidig tejp (valfritt) Kontrollera att ytan är ren, torr, damm- och fettfri!</p>	<p>Montering med dobbeltsidet klæbeband (valgfrit) Sørg for, at overfladerne er rene, tørre og frie for støv og fedt!</p>	<p>Asennus kaksipuolisella liimanauhalla (lisävaruste) Kiinnitä huomiota puhtaisiin, pölyttömiin ja rasvattomiin pintoihin!</p>

Danish seller

Swissdoor ApS

Stenhuggervej 2
DK-5471 Soendersoe
Denmark
Tlf.: +45 86 28 00 00
mail@swissdoor.dk
www.swissdoor.dk

Bircher Reglomat AG

Wiesengasse 20
CH-8222 Beringen
www.bircher-reglomat.com

4 Technische gegevens	
Zender	
Batterijvoeding	2x Lithium 3 V type CR2032
Stroomverbruik	Zendend 17mA, stand-by 16µA
Beschermingsklasse (IEC 60529)	IP65
Systeem	
Frequenties	868.95 MHz & 869.85 MHz
Reikwijdte	bij optimale voorwaarden tot 100 m
Reactietijd	60 ms
Vervuilinggraad	2
Temperatuurbereik	–20°C tot +55°C

Tekniska data	
Sändare	
Batteriförsörjning	2x Litium 3 V typ CR2032
Strömförbrukning	Sändning 17mA, standby 16µA
Skyddsklass (IEC 60529)	IP65
System	
Frekvenser	868,95 MHz & 869,85 MHz
Räckvidd	vid optimala förhållanden upp till 100 m
Reaktionstid	60 ms
Föroreningsgrad	2
Temperaturområde	–20°C till +55°C

Tekniske data	
Sender	
Batteriforsyning	2x Lithium 3V type CR2032
Strømforbrug	sendende 17mA, standby 16µA
Beskyttelsesart (IEC 60529)	IP65
System	
Frekvenser	868.95 MHz & 869.85 MHz
Rækkevidde	ved optimale betingelser op til 100 m
Reaktionstid	60 ms
Forureningsgrad	2
Temperaturområde	–20°C til +55°C

Tekniset tiedot	
Lähetin	
Paristoteho	2x Litium 3V, tyyppi CR2032
Virrankulutuse	elähetetty 17 mA, valmiustila 16 µA
Kotelointiluokka (IEC 60529)	IP65
Järjestelmä	
Taajuudet	868,95 MHz & 869,85 MHz
Uloottuvuus	optimaalisissa olosuhteissa 100 m
Reaktioaika	60 ms
Saastutusaste	2
Lämpötila-alue	–20 °C a +55 °C