

ECO ITS 420

Produktinformation

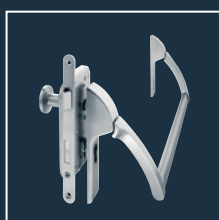

■ SYSTEMTECHNIK FÜR DIE TÜR

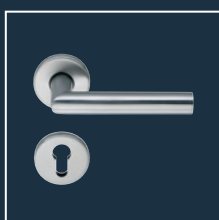
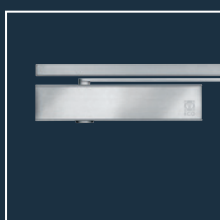

Leistungskriterien

Schließkraft (mit Schließkraftanzeige, stufenlos einstellbar)	Größe nach EN	2 – 4
Türbreite	≤ 1.100 mm	■
Abmessungen	Länge in mm	215
	Bautiefe in mm	32
	Höhe in mm	56
DIN-L / R		■
Endschlag (stufenlos einstellbar)		■
Schließgeschwindigkeit (stufenlos einstellbar)		■
max. Türöffnungswinkel (*Abhängig von der Falzgeometrie der Tür Bodenstopper ist zu setzen!)		120°*
Geprüft nach EN	EN 1154 A	
Feuer - und Rauchschutztüren geeignet (keine Zulassung bei Kopfmontage auf Bandgegenseite, innenliegend ITS)	F	
nach EU-Richtlinien zertifiziert		

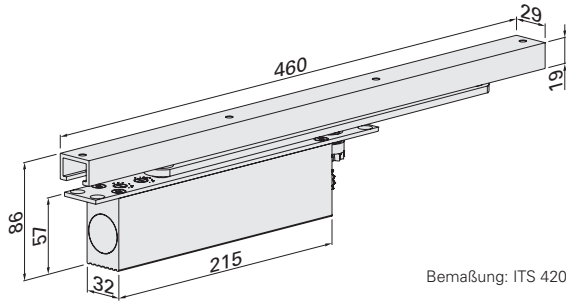

Bemaßung: ITS 420

- Ja
 - Nein
 - Option
- Holztür

Stahltür

Profiltür

ITS 420

Der ITS 420 ist speziell für leichte Innentüren bis 80 kg und mit einem max. Öffnungswinkel von 120° konzipiert. Durch seine Getriebekonstruktion ist er als Pendelschließer sowohl DIN-L als auch DIN-R einsetzbar. Die Schließkrafteinstellung erfolgt von oben und ist dadurch auch im eingebauten Zustand möglich.

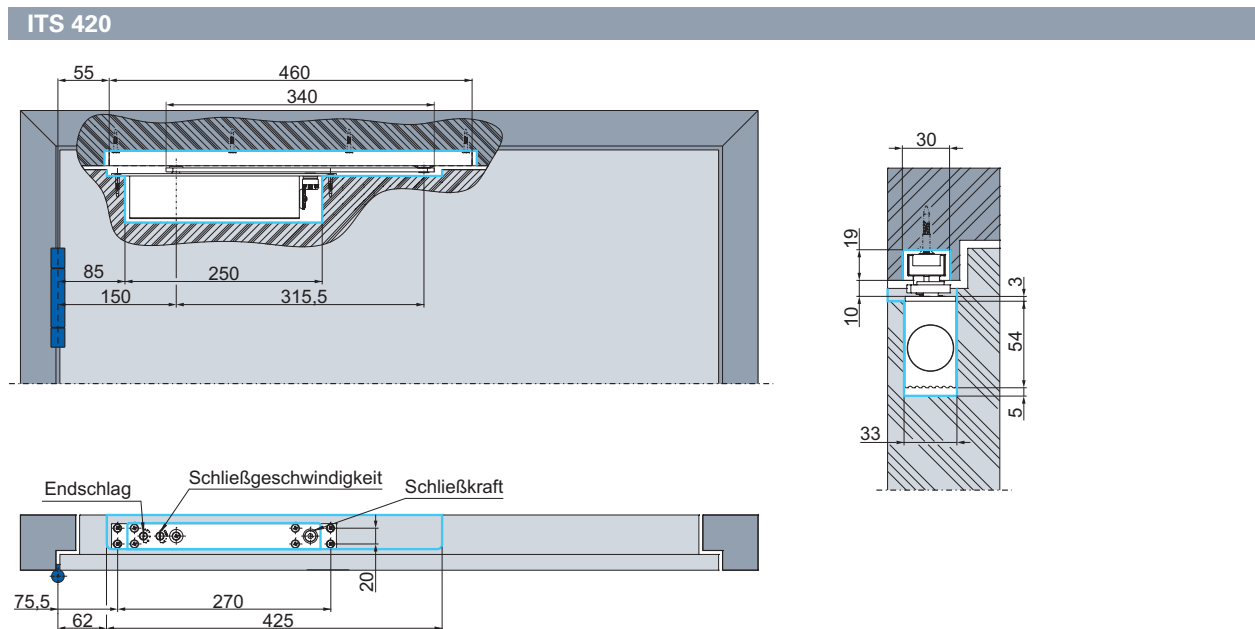

Bestellinformation

ECO ITS 420 ■ innenliegender Türschließer

Produktinformation

- ITS 420 für den Einbau in Holz-, Profilrahmentüren aus Aluminium-, Stahl- und Stahlblechtüren mit einer Türstärke von ≤ 40 mm. Die sehr schlanke Bauweise (Tiefe 32 mm) ermöglicht einen problemlosen und unsichtbaren Einbau in das Türblatt, ohne Doppelung oder Verstärkung
- Sehr guter Begehkomfort durch stark abfallendes Öffnungsmoment
- Einstellung der Schließkraft im eingebauten Zustand problemlos möglich.
- Einfaches Handling beim Einstellen von Schließgeschwindigkeit und Endschlag, auch im eingebauten Zustand
- Standardmäßige Auslieferung mit Vorjustierung auf Schließkraft-Größe **EN 3** und Gleitschiene IS 30 oder IS 30 MFA (mit Rastfeststellung).

Artikelnummern



Türschließer (innenliegend)		Art.-Nr.
ITS 420 (2 - 4)	- integriert	358040M00000000

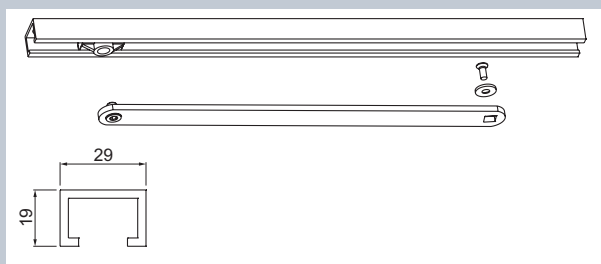

IS 30

Gleitschiene IS 30

für ITS 420 (integrierter Türschließer)

■ **Zum Lieferumfang gehören:**

Gleitschiene IS 30, Hebelarm, Stulpblech und Befestigungszubehör.

Gleitschiene IS	Profil	Art.-Nr.
IS 30	29 x 19 mm	350140000O98000

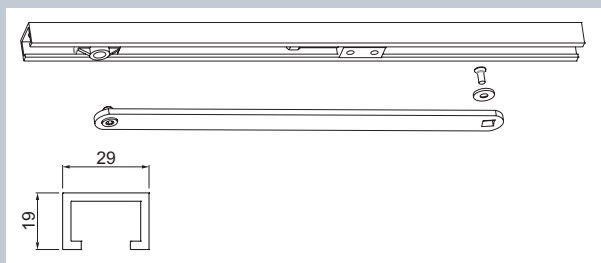

Montage Gleitschiene IS 30 MFA

IS 30 MFA

Gleitschiene IS mit mechanischer Feststellung

für ITS 420 (integrierter Türschließer)

■ **Mechanische Rastfeststellung:**

einstellbar von 70° bis 150°. Gleiche Ausführung **DIN-L** und **DIN-R**.

■ **Zum Lieferumfang gehören:**

Gleitschiene IS 30 MFA, Hebelarm, Stulpblech und Befestigungszubehör.

■ **Nicht** für Feuer- und Rauchschutztüren zugelassen.

Gleitschiene MFA	Profil	Art.-Nr.
IS MFA 30	29 x 19 mm	350140000O95000

ECO Schulte GmbH & Co. KG
Iserlohner Landstraße 89
D - 58706 Menden

Telefon: +49 2373/92 76 - 0
Fax: +49 2373/92 76 - 40

info@eco-schulte.de
www.eco-schulte.de

© ECO Schulte GmbH & Co. KG - Änderungen vorbehalten
© ECO Schulte GmbH & Co. KG - Subject to change